



RIDER 2017

Dieser Rider ist fester Bestandteil des Vertrages mit JUKE BOX HERO - performing the music of FOREIGNER.

Um allen Beteiligten ein schönes und möglichst reibungsloses Event zu ermöglichen, sind im Folgenden wichtige Informationen zu Band, Technik, Logistik und Ablauf mit der Bitte um Kenntnisnahme zusammengefasst.

Sollten im Vorfeld der Show Fragen oder Probleme zu einzelnen Punkten auftreten, freuen wir uns über eine rechtzeitige Rückmeldung - gemeinsam finden wir sicher eine Lösung. Ansonsten gehen wir davon aus, dass sämtliche Anforderungen dieses Riders seitens des Veranstalters erfüllt werden können.

JUKE BOX HERO sind

Michell Benzel (*Vocals*), Ralf Gottlieb (*Drums, Samples*), Chris Moser (*Guitars, Backings*), Martin Sulger (*Keys, Accordion*), Andy Thum (*Bass, Backings*), Gernot Dechert (*Sax, Flute*) und Marc Truss (*FOH*).

TRAVEL PARTY

JUKE BOX HERO reisen in der Stammbesetzung üblicherweise immer mit 6 Musikern und einem eigenen Tontechniker. Je nach Show und Absprachen können zusätzliche Gastmusiker, ein Lichttechniker, eine Merchandising-Betreuung und weitere Personen hinzukommen.

GET-IN

Sofern nicht anders vereinbart, treffen wir üblicherweise bis ca. 3 Stunden vor Einlass in der Location ein. Zu diesem Zeitpunkt sollten die Bühne sowie die bereitgestellte Technik spielfertig vorbereitet sein.

LOAD-IN & PARKEN

Wir reisen entweder getrennt mit eigenen PKWs oder zusammen mit einem Tourbus (langer Sprinter) an. Dafür bitten wir um entsprechende kostenfreie Parkplätze an der Location.

Über ein möglichst ebenerdiges und barrierefreies Load-In für unsere Backline und Technik in die Spielstätte würden wir uns sehr freuen, ebenso über ein paar helfende Hände beim Ausladen.

CATERING

Gerne genießt die Band ein paar Welcome-Snacks und eine Tasse Kaffee sowie vor und/oder nach der Show eine warme Mahlzeit (davon 3x Vegetarier) inkl. Softdrinks und Bier. Zusätzlich bitten wir für die Show auf der Bühne um ausreichend stilles Wasser in kleinen Flaschen.

MERCHANDISING

Wir freuen uns über die Möglichkeit einen Verkaufsstand für Band-Merchandising innerhalb der Location aufstellen zu dürfen. Dafür benötigen wir einen freien und möglichst ausgeleuchteten Platz von ca. 3 x 2 m inkl. Schuko-Stromanschluss. (Nicht bei jeder Show dabei.)



TECHNICAL RIDER

PA / FOH

Eine professionelle 3-Wege-Beschallungsanlage (keine Eigenbauten!), der Location angepasst, entsprechend dimensioniert und eingemessen (inkl. 2x 31 Band Front-EQ). Die PA muss die gesamte Zuschauerfläche homogen beschallen und konstant mind. 110 dBA verzerrungsfrei wiedergeben können.

BITTE BEACHTEN: JUKE BOX HERO ist eine Rockband - unter 99 dB(A) Leq30 ist eine funktionierende und zufriedenstellende Performance unrealistisch und somit ausgeschlossen! (ausgenommen Acoustic-Sets)

KONSOLE: digital (Yamaha CL/QL/M7CL, Soundcraft Vi-Serie, Allen & Heath dLive/iLive)
oder analog mit entsprechender Peripherie (Gates, Compressors, FX)
... andere Digitalkonsolen bitte nur nach vorheriger Rücksprache!

mind. 24 Inputs, mind. 4 Stereo Returns, mind. 4 AUX post

FX: mind. 3x Reverb, 1x Tap Delay, (1x Flanger)

MONITORING / MIKROFONIERUNG

Sofern nicht explizit im Vorfeld anders vereinbart, bringen wir unser eigenes Monitoring-System mit: Sennheiser G3 Wireless - IEM (Frequenzband 823-832 & 863-865 MHz / E-Band), Mischpult (Soundcraft Si Expression 2), analoger 24CH-XLR-Splitter, WiFi-Router (2,4/5 GHz) sowie eigene Mikrofone. Vor Ort benötigt werden sämtliche fett gedruckten Stative (siehe Input List) und die gesamte übliche Input-Verkabelung. Die Musiker mischen ihren Monitor autark selbst via iPads.

Sollte die Nutzung des InEar-Monitorings seitens der Location, des Veranstalters o.ä. nicht möglich sein, ist eine Rücksprache mit JBH im Vorfeld zwingend erforderlich.

SOUNDCHECK

Bei regulären Shows benötigen wir üblicherweise ca. 60 Min. für den Aufbau der Backline und des InEar-Monitorings inkl. Mikrofonierung. Zusätzlich sollten für den eigentlichen Soundcheck (FoH & Monitoring) weitere 60 Min. eingeplant werden.

Anderen Umständen passen wir uns entsprechend unseren Möglichkeiten gerne an, jedoch nur nach vorheriger Absprache.

LICHT & SHOWELEMENTE

Sollte unser eigener Lichttechniker für die Show nicht zur Verfügung stehen, freuen wir uns über einen erfahrenen Lichttechniker vor Ort, der unsere Show optisch passend in Szene setzt. Gerne sprechen wir uns vor der Show bezüglich Wünschen und Möglichkeiten gemeinsam ab.

Darüber hinaus bringt JUKE BOX HERO normalerweise Show- & Dekoelemente für die Bühne mit. Dafür benötigen wir lediglich einen -bestenfalls separat abgesicherten- Schuko-Anschluss auf der Bühne (LED-Elemente).

INPUT LIST

CH	INSTRUMENT	MIC / DI	MIC STAND	+48 V (FoH)	DYNAMICS
1	KICK	<i>Audix D6</i>	short boom		Gate, Comp.
2	SNARE	<i>Audix i-5 / MD421</i>	short boom		Gate, Comp.
3	HI-HAT	<i>Rode M3</i>	short boom	x	
4	RACK-TOM	<i>Audix D2</i>	<i>incl. clip</i>		Gate
5	FLOOR-TOM 1	<i>Audix D2</i>	<i>incl. clip</i>		Gate
6	FLOOR-TOM 2	<i>Audix D4</i>	<i>incl. clip</i>		Gate
7	OH-L (SR)	<i>Oktava MK 012</i>	tall boom	x	
8	OH-R (SL)	<i>Oktava MK 012</i>	tall boom	x	
9	BASS	XLR - Out		x	Comp.
10	SAX	<i>Wireless ClipMic (E-Band)</i>			Comp.
11	GITs - L	XLR - Out			Comp.
12	GITs - R	XLR - Out			Comp.
13	KEYS - L	XLR - Out			Comp.
14	KEYS - R	XLR - Out			Comp.
15	SAMPLES - L	XLR - Out			Comp.
16	SAMPLES - R	XLR - Out			Comp.
17	ACCORDION	<i>DPA 4099</i>	<i>incl. clip</i>	x	
18	FLUTE	<i>AKG D310</i>	tall boom*		
19	VOCALS Git. (SR)	<i>SM 58</i>	tall boom *		Comp.
20	Lead VOCALS	<i>Wireless Handheld (E-Band)</i>	tall boom		Comp.
21	VOCALS Bass (SL)	<i>SM 58</i>	tall boom *		Comp.
22					
23	ATMO L / SR	<i>Rode NT5</i>	short boom		
24	ATMO R / SL	<i>Rode NT5</i>	short boom		
	Playback - L (FoH)	CD / iPod (mini-jack)			
	Playback - R (FoH)	CD / iPod (mini-jack)			

by local promoter

by JBH

* incl. mic clip

IEM only

FoH only

IEM-MIXES (by JBH on stage)

MIX 1	OP 01/02	wired	DRUMS	Ralf
MIX 2	OP 03/04	wired	KEYS	Martin
MIX 3	OP 05/06	wireless	BASS (SL)	Andy
MIX 4	OP 07/08	wireless	GIT (SR)	Chris
MIX 5	OP 09/10	wireless	VOCALS	Michèll
MIX 6	OP 11/12	wireless	SAX	Gernot

STAGE PLOT

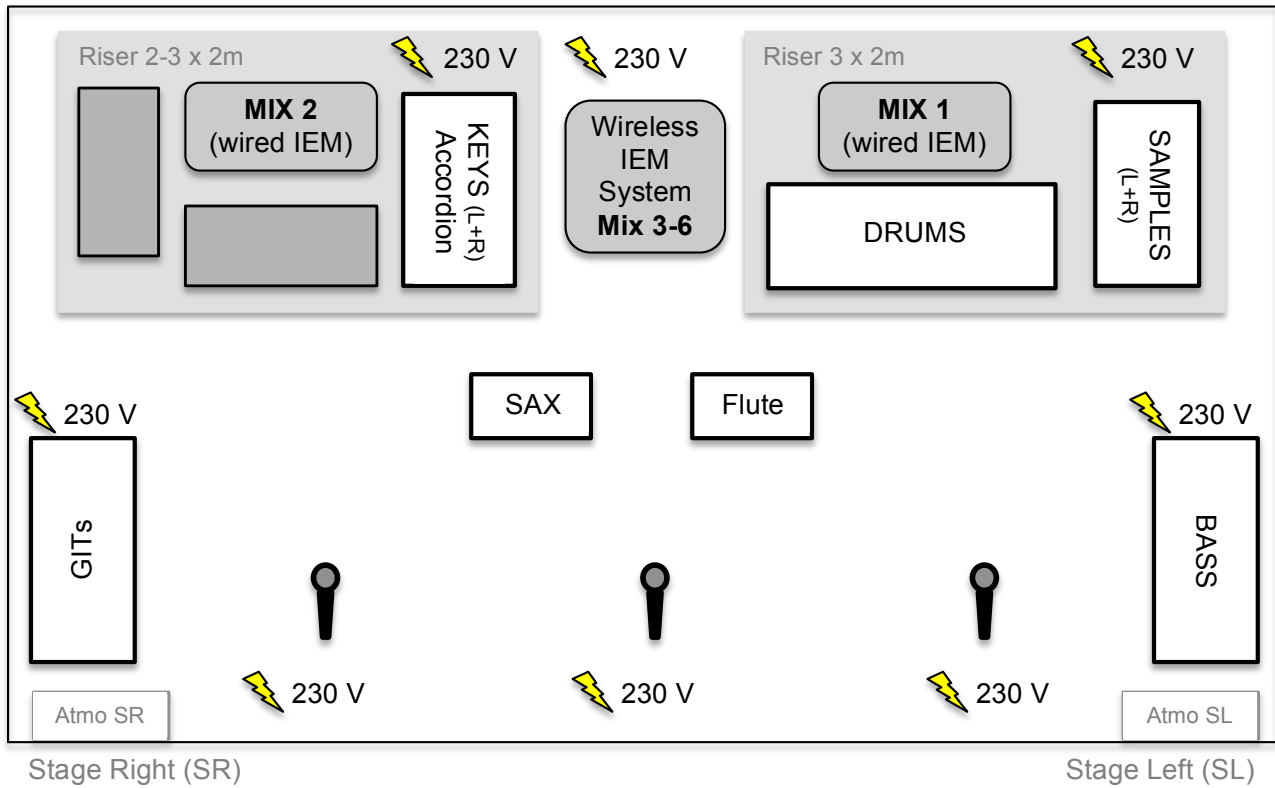

Unser Tontechniker freut sich über Informationen zu der für die JBH-Show bereitgestellten Technik (Konsole, PA, ...) gerne bis spät. 1 Woche vor Showtermin. Danke!

KONTAKT

Marc Truss (Ton)
 +49 (0)170 5 27 21 28
 mail@audionary.net